

icat

Intuizioni Tecniche

Manuale di Istruzione
Owner's Guide

Radioregistratore con
CD\MP3\AUX IN



RIPRODUZIONE VIETATA

s/n 1189

Mod. RCD 3842



Sommario

Avvertenze generali.....	3
Avvertenze d'uso	4
Modalità d'uso del Compact Disc	5
Pulizia del lettore CD.....	6
Informazioni sulla musicassetta.....	7
Comandi dell'apparecchio	8
Radio FM ST/FM/AM.....	11
Riproduzione di una Musicassetta	11
Registrazione di una stazione radio.....	12
Registrazione di un CD	12
Riproduzione del CD	13
Selezionare la traccia CD desiderata	13
Differenti modalità di riproduzione.....	14
Programmazione di un elenco dei brani.....	15
Problemi di funzionamento e soluzioni	16
Connessione ad apparato di riproduzione esterno.....	17
Tattamento dei rifiuti delle apparecchiature elettriche ed elettroniche	18
Pulizia dell'apparecchio	19
Dati tecnici	19

Informazioni sulla sicurezza

PRIMA DI UTILIZZARE L'APPARECCHIO LEGGERE ATTENTAMENTE LE ISTRUZIONI E CONSERVARLE PER OGNI ULTERIORE CONSULTAZIONE

Eventuali danni all'apparecchio e/o alla persona, causati dal mancato rispetto delle istruzioni, non possono essere imputabili al costruttore.



CAUTION



**RISK OF ELECTRIC SHOCK
DO NOT OPEN**

Questa avvertenza è stampata sul coperchio delle batterie ed avverte l'utilizzatore del rischio di folgorazione nel caso in cui si tenti di aprire/riparare l'apparecchio.

Solamente personale qualificato è autorizzato ad operare la riparazione dell'apparecchio.



Questo simbolo avverte l'utente della presenza di un "voltage pericoloso" non isolato all'interno dell'apparecchio, sufficientemente alto da costituire un rischio di folgorazione per le persone.



Il triangolo che riporta il punto esclamativo indica all'utilizzatore l'osservanza di importanti istruzioni per un sicuro e corretto utilizzo dell'apparecchio.

**CLASS 1
LASER
PRODUCT**

Questa etichetta indica che il lettore CD è classificato Classe 1 e, secondo le vigenti norme non sussiste il pericolo di radiazioni elettromagnetiche dannose per la salute dell'uomo.



Classe II: la spina dell'apparecchio è a doppio isolamento e non necessita della messa a terra.



Questo simbolo indica il pericolo di esposizione per l'occhio umano al raggio laser del lettore CD.



Avvertenze generali



- Dopo aver tolto l'imballaggio assicurarsi dell'integrità dell'apparecchio; in caso di dubbio non utilizzarlo e rivolgersi a personale professionalmente qualificato. Gli elementi dell'imballaggio (sacchetti di plastica, polistirolo espanso ecc.) non devono essere lasciati alla portata dei bambini in quanto potenziali fonti di pericolo.
- Si raccomanda di smaltire i materiali costituenti l'imballaggio secondo legge, servendosi degli appositi punti di raccolta differenziata, chiedendo eventualmente informazioni al gestore della nettezza urbana del proprio comune di residenza.
- Questo apparecchio dovrà essere destinato solo all'uso indicato in questo libretto di istruzioni. Ogni altro uso è da considerarsi improprio e quindi pericoloso. Il costruttore non può essere considerato responsabile per eventuali danni derivati da usi impropri, erronei ed irragionevoli.
- Prima di collegare la spina elettrica accertarsi che i dati di targa siano corrispondenti a quelli della presa di corrente.
- In caso di incompatibilità tra la presa e la spina elettrica, fare sostituire la presa da personale qualificato; in generale è sconsigliabile l'utilizzo di adattatori, prese multiple o prolunghe.
- Non utilizzare l'apparecchio con mani bagnate o umide.
- Non utilizzare l'apparecchio a piedi nudi.
- Non immergere l'apparecchio in acqua o in altro liquido.
- Non lasciare esposto l'apparecchio alle intemperie, a pioggia, gelo, umidità eccessiva, ai raggi solari ecc.
- Non tirare il cavo di alimentazione per scollegare la spina dalla presa di corrente.
- Non permettere che l'apparecchio sia usato da bambini o da incapaci, senza sorveglianza.
- In caso di guasto o malfunzionamento dell'apparecchio, non tentare riparazioni e non manometterlo; rivolgersi ad un centro autorizzato dal costruttore per la riparazione.
- **NON PER USO COMMERCIALE.**



Avvertenze d'uso



- Rimuovere il cartoncino di protezione del lettore CD all'interno del comparto CD, prima di utilizzare il lettore CD.
- Posizionare l'apparecchio su superfici pari e stabili, lontano da fonti di calore o freddo.
- Posizionare l'apparecchio ad un'adeguata distanza da altri apparecchi radio o tv per non causare interferenze.
- L'apparecchio può essere alimentato col cavo fornito in dotazione oppure mediante batterie.
- Prima di collegare il cavo liberarlo da eventuali grovigli e verificare la sua integrità.
- Utilizzare solamente batterie del tipo specificato nelle caratteristiche tecniche.
- Non mischiare batterie del tipo diverso oppure batterie nuove con batterie usate.
- Se l'apparecchio rimane inutilizzato per lunghi periodi, togliere le batterie previo pericolo di fuoriuscita di liquido corrosivo.
- Non utilizzare l'apparecchio in prossimità di vasche da bagno, docce, lavandini ecc previo pericolo di contatto con acqua.
- Non coprire l'apparecchio in alcun modo durante l'utilizzo per assicurare un'adeguata ventilazione attorno ad esso.
- Per trasportare l'apparecchio utilizzare l'apposita maniglia.
- Se l'apparecchio è utilizzato in auto, collocarlo in modo da non impedire le operazioni di guida in alcun modo.
- Non lasciare la spina inutilmente inserita nella presa di corrente quando non si utilizza l'apparecchio.





Utilizzo del compact Disc

Modalità d'uso del Compact Disc

Questo apparecchio è stato concepito per la riproduzione di CD

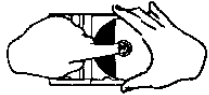
musicali contrassegnati dal logo . Tutti gli altri tipi di CD non sono riproducibili.

E' molto importante prestare attenzione nel maneggiare i compact disc per non danneggiarli. Di seguito sono riportate le istruzioni per la cura dei CD.

<p>1) Aprire la custodia CD tenendo il lato superiore con la mano sinistra e il lato inferiore con la mano destra, poi sollevare con cura il lato superiore della custodia.</p> 	<p>2) Premere al centro della custodia e sollevare il disco delicatamente.</p> 	<p>3) Inserire il disco nell'apposita sede dell'apparecchio senza toccare la superficie registrata (il lato senza scritte).</p> 
<p>Gli oggetti, la polvere e le impronte delle dita devono essere delicatamente tolti dal lato registrato con un panno morbido prima dell'utilizzo. Il movimento del panno deve essere dall'interno verso l'esterno come nel disegno, non in modo circolare.</p> 	<p>Non esporre il disco alla luce diretta del sole, a un aumento di temperatura e alle alte temperature.</p> 	<p>Non flettere il disco. Può essere causa dell'aumento del rumore di fondo.</p> 

Utilizzo del compact Disc

Attenzione a non graffiare il disco: può causare il salto parziale o completo dei brani.

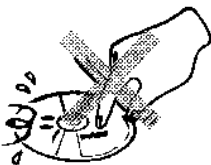

Non maltrattare o giocare con il disco: potrebbe danneggiarsi irreparabilmente.



Non scrivere con penne a sfera o matite sul disco.



Non usare per la pulizia prodotti chimici come spray per registrazione, spray antistatici o liquidi come benzina o solventi. Si potrebbe danneggiare irreparabilmente la vernice di protezione del disco.

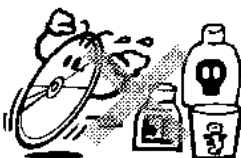

Se il disco viene spostato da un'area fredda ad un'area calda potrebbe non funzionare a causa della condensa depositasi sulla superficie del disco. Usare un panno morbido per togliere la condensa, non asciugacapelli o altro.



Pulizia del lettore CD



Attenzione: operare la pulizia della lente ad apparecchio spento.

La polvere depositata sulla lente laser, può essere rimossa con una pompetta ad aria. La lente non deve mai essere toccata con le dita. Nel caso in cui rimangano delle impronte sulla lente eliminarle con un cotton-fioc inumidito con alcol isopropilico, passandolo delicatamente sulla lente.



Informazioni sulla musicassetta

L'apparato di riproduzione delle cassette necessita periodicamente di pulizia per mantenere le performance di registrazione e riproduzione a livelli ottimali.

Circa una volta ogni 50 ore di utilizzo dell'apparato è opportuno provvedere alla pulizia dei punti A, B e C di figura.

Per la pulizia utilizzare un cotton-fioc inumidito con alcool o appositi detergenti per pulire gli apparati elettronici.

1. Aprire lo sportello premendo il tasto STOP-EJECT.
2. Premere il tasto PLAY e pulire il rullo C.
3. Premere il tasto PAUSE e pulire le testine magnetiche A e l'alberino B.
4. Al termine premere il tasto STOP e richiudere lo sportello.

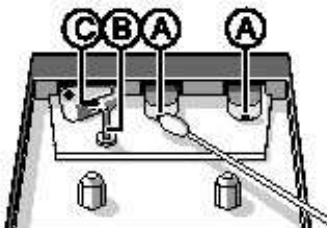

In alternativa al metodo su citato può essere utilizzata un'apposita cassetta dedita alla pulizia dell'apparato di riproduzione, reperibile normalmente in commercio.

L'apparato di registrazione su musicassetta è compatibile soltanto con cassette del tipo NORMAL (IEC I); le cassette del tipo CHROME (IEC II) o METAL (IEC IV) non sono registrabili da questo apparecchio.

Prima di registrare sulla cassetta controllare che la linguetta di plastica di figura sia intatta.

Se la linguetta è stata rimossa per impedire la registrazione, è possibile, coprendo con un pezzetto di nastro adesivo la fessura, rendere di nuovo la cassetta registrabile:



Descrizione dei comandi

Comandi dell'apparecchio

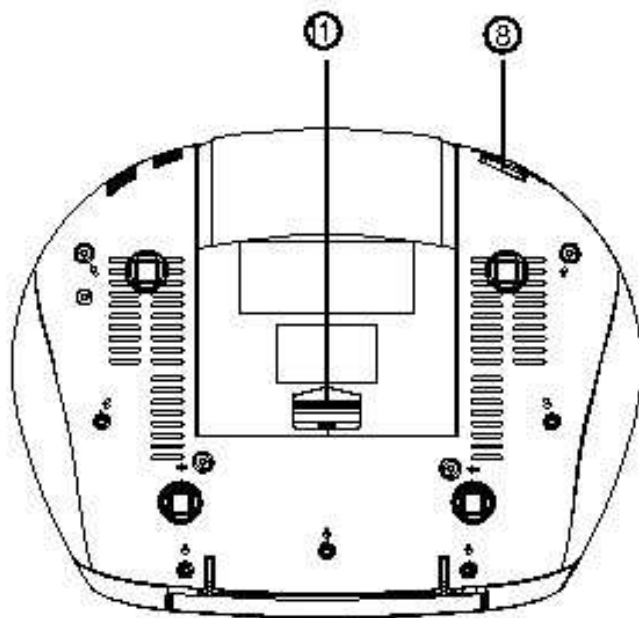
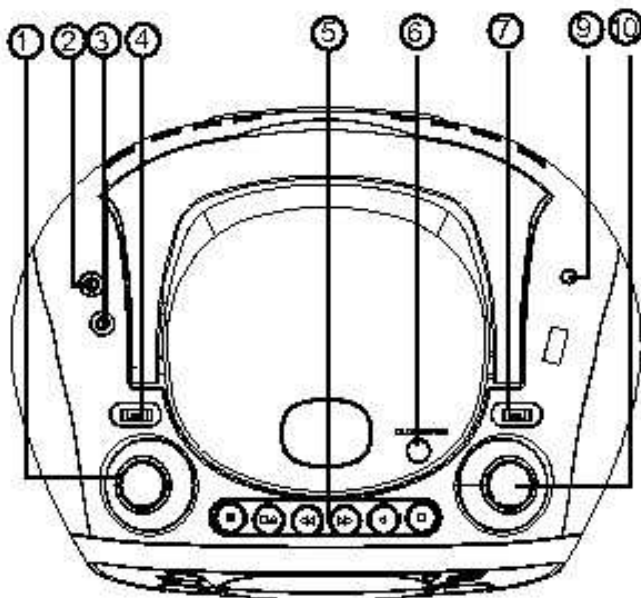

Descrizione dei comandi

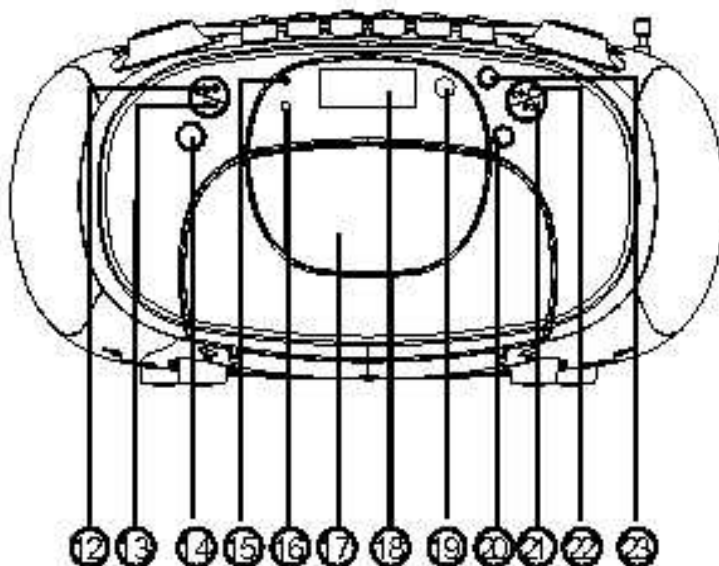

1. Controllo del volume: aumentare o diminuire il volume ruotando la manopola rispettivamente in senso orario e antiorario.
2. Presa AUX IN: per ascoltare musica da un apparato di riproduzione esterno quale Walkman, Discman, Player mp3.
3. Presa per cuffie: collegare lo spinotto jack 3,5 mm nella presa auricolari per ascoltare la musica in privato.
4. Selettore funzioni (Aux/Mp3-Tape(off)-Radio): spostare il selettore nelle posizioni (AUX/Mp3), TAPE(OFF), RADIO per selezionare la sorgente audio desiderata.
5. Tasti funzione musicassetta:
 - RECORD(●): premere per iniziare la registrazione.
 - PLAY (◀): premere per iniziare la riproduzione.
 - REW (▶▶): premere per riavvolgere il nastro.
 - FWD (◀◀): premere per far avanzare il nastro.
 - STOP/EJECT(■▲): premere per fermare la riproduzione, ripremere per aprire lo sportello del comparto cassetta.
 - PAUSE (||): premere per interrompere la riproduzione, ripremere per riprendere la riproduzione.
6. Punto di apertura sportello CD: premere in questo punto per aprire lo sportello del lettore CD, ripremere per chiudere lo sportello.

Descrizione dei comandi

7. Selettore banda delle frequenze (FM ST-FM-AM): seleziona le bande di frequenza (FM ST-FM-AM).
8. Presa di alimentazione AC: presa per collegare la spina di alimentazione AC.
9. Antenna FM: per migliorare la ricezione FM, estendere e ruotare l'antenna.
10. Sintonizzatore delle stazioni radio: ruotare la manopola in senso orario e antiorario per sintonizzare la stazione radio desiderata.
11. Comparto delle batterie: sfilare il coperchio per inserire le batterie, richiudere il coperchio al termine dell'inserimento.
12. Tasto Play/Pausa (▶/||): per riprodurre il Cd e per pausare la riproduzione.
13. Tasto Stop (■): per interrompere la riproduzione del Cd e per cancellare la programmazione.
14. Tasto selezione funzione Bass: per attivare/disattivare l'amplificazione delle basse frequenze.
15. Indicatore radio FM stereo: si accende quando riceve una stazione in FM stereo.
16. Indicatore funzione Bass: si accende quando è attivata la funzione Bass.
17. Comparto musicassetta: è il vano in cui inserire la cassetta.
18. Display LCD: visualizza la frequenza e la banda radio, il numero e il tipo delle tracce Cd, le modalità di funzionamento.
19. Sensore ricezione segnale telecomando: per telecomando (non disponibile).
20. Tasto funzione Program: per programmare un elenco dei brani.
21. Tasto Back (|◀◀): premere per retrocedere di una traccia alla volta, tenere premuto per scorrere velocemente all'indietro la lettura della traccia.
22. Tasto Next (▶▶|): premere per avanzare di una traccia alla volta, tenere premuto per scorrere velocemente in avanti la lettura della traccia.
23. Tasto Repeat/Random: premere per selezionare la modalità di ripetizione desiderata e per selezionare la modalità di riproduzione casuale (Random).

Ascolto della Radio

Radio FM ST/FM/AM

1. Spostare il selettore 4 su Radio.
2. Spostare il selettore 7 sulla banda di frequenza desiderata fra FM ST, FM, AM.
3. Ruotare la manopola 10 per sintonizzare la stazione radio desiderata.
4. Regolare il volume al livello desiderato ruotando la manopola 1.
5. Per ottimizzare la ricezione estendere l'antenna se si ascolta la banda FM, mentre nel caso in cui si ascolti la banda AM ruotare l'apparecchio in più posizioni per ottimizzare la ricezione.
6. Al termine dell'ascolto per spegnere l'apparecchio spostare il selettore 4 in posizione TAPE (OFF).

Ascolto della musicassetta

Riproduzione di una Musicassetta

1. Spostare il selettore 4 su TAPE (OFF).
2. Premere il tasto STOP/EJECT per aprire lo sportello del comparto cassetta.
3. Inserire la musicassetta e richiudere lo sportello.
4. Premere il tasto PLAY per avviare la riproduzione.
5. Per pausare la riproduzione premere il tasto PAUSE, per avanzare o retrocedere il nastro premere rispettivamente i tasti FWD e REW, per stoppare la cassetta premere il tasto STOP.
6. Regolare il volume al livello desiderato mediante la manopola 1.
7. Al termine della lettura del nastro, la riproduzione si interrompe autonomamente, a meno che il tasto PAUSE non sia premuto.

Registrazione da radio su cassetta

Registrazione di una stazione radio

1. Sintonizzarsi sulla stazione radio desiderata per la registrazione.
2. Premere il tasto STOP/EJECT per aprire lo sportello del comparto cassetta, inserire una cassetta compatibile per la registrazione (NORMAL IEC I) e richiudere lo sportello.
3. Premere il tasto RECORD (●) per avviare la registrazione da radio su cassetta, anche il tasto PLAY si abbassa contemporaneamente.
4. Per pausare la registrazione premere il tasto PAUSE.
5. Per terminare la registrazione premere il tasto STOP.
6. Per ascoltare la registrazione rifarsi al paragrafo 'Ascolto della musicassetta).

Registrazione da CD su cassetta

Registrazione di un CD

1. Inserire una cassetta compatibile per la registrazione (NORMAL IEC I) nel comparto cassetta.
2. Inserire un CD di musica supportato nel vano del lettore CD.
3. Spostare il selettore 4 su (AUX MP3).
4. Selezionare il brano musicale che si desidera registrare, quindi premere il tasto 12 per avviare la riproduzione, poi premere il tasto RECORD (●) per avviare la registrazione da CD su cassetta.
5. Per pausare la registrazione premere il tasto PAUSE.
6. Per terminare la registrazione premere il tasto STOP.
7. Per ascoltare la registrazione rifarsi al paragrafo 'Ascolto della musicassetta).

Riproduzione del CD

1. Spostare il selettore 4 in posizione (AUX MP3).
2. Aprire lo sportello del vano CD, inserire un CD compatibile e riproducibile, chiudere lo sportello.
3. Attendere qualche secondo fino a che sul display non compare il numero totale delle tracce rilevate all'interno del CD (se il CD non risulta leggibile sul display compare la scritta 'no').
4. Premere il tasto 12 per avviare la riproduzione dalla prima traccia.
5. Per pausare la riproduzione premere il tasto 12 e per interrompere la riproduzione premere il tasto 13.

N.B.: la riproduzione si interrompe se viene aperto lo sportello, se viene spostato il selettore 4 o al termine dell'ultima traccia presente nel CD.

Selezionare la traccia CD desiderata

Utilizzare i tasti (|◀◀)(▶▶|) per selezionare la traccia desiderata.

Se all'interno del CD sono presenti file MP3 contenuti in cartelle, sul display compare il numero della cartella e del file selezionato, ad esempio (F01 per indicare la cartella numero uno, 006 per indicare il numero della traccia selezionata).

Non è possibile selezionare singolarmente le cartelle dei files, ma soltanto le tracce singole.

Durante la riproduzione di una traccia è possibile ricercare un passaggio musicale tenendo premuti i tasti (|◀◀)(▶▶|); rilasciare il tasto quando si raggiunge il punto del brano desiderato.

Differenti modalità di riproduzione

Repeat – riproduce la traccia in esecuzione continuamente.

Repeat All – riproduce l'intero CD continuamente.

Repeat Album – riproduce l'intera cartella continuamente.

Random – riproduce le tracce del CD in modo casuale.

1. Durante la riproduzione di una traccia premere il tasto 23 una volta per selezionare la modalità Repeat, il display appare così:



2. Premere il tasto 23 una seconda volta per selezionare la modalità Repeat All, il display appare così:



3. Se nel CD sono presenti cartelle di files, premendo una terza volta il tasto 23, è possibile selezionare una traccia, all'interno di una qualunque cartella che verrà riprodotta continuamente; il display appare così:



4. Premere una quarta volta il tasto 23 per selezionare la modalità Random, il display appare così:



Programmazione di un elenco dei brani

1. Inserire un CD o CD-MP3 nel lettore e chiudere lo sportello, spostare il selettore 4 in posizione (AUX) MP3.
2. In modalità di Stop premere il tasto Prog. 20 per cominciare la programmazione dei brani, il display appare così:



3. Selezionare la traccia che si desidera come prima dell'elenco, mediante i tasti (|◀◀)(▶▶|) quindi confermare la scelta premendo il tasto Prog.20, il display appare così:

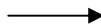

4. Ripetere la selezione per il secondo brano da inserire ad elenco, quindi confermare la selezione col tasto Prog.20, il display appare così:

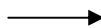

5. Continuare la programmazione fino ad un massimo di 99 brani programmabili (in questo caso sul display compare la scritta 'FUL').
6. Per cancellare l'intera programmazione e reimpostare i brani, premere il tasto Stop 13 e ripetere la procedura dal punto 2.

Problemi di funzionamento e soluzioni

Prima di telefonare ad un centro di assistenza e/o portare l'apparecchio in riparazione, verificare che il malfunzionamento non sia risolvibile autonomamente, verificando i seguenti casi:

PROBLEMA	SOLUZIONE
Audio non udibile	Regolare il controllo del volume
L'apparecchio non si accende e/o si spegne.	Controllare l'esatto inserimento della spina nella presa di corrente.
Con le batterie inserite l'apparecchio non si accende.	Verificare il corretto inserimento delle batterie, verificare le polarità delle batterie – le batterie potrebbero essere scariche.
Il display non funziona in modo corretto.	Spegnere l'apparecchio, scollegare la spina dalla presa di corrente, attendere un minuto e poi ricollegare la spina nella presa e riaccendere l'apparecchio
Qualità audio della musicassetta scadente.	Pulizia dell'apparato cassetta, riferirsi al paragrafo 'Informazioni sulla musicassetta'
La registrazione su cassetta non avviene.	Verificare che la finestrella della cassetta sia coperta – verificare che il tipo di cassetta sia compatibile (NORMAL IEC I)
Il CD non viene letto/riprodotto oppure le tracce saltano.	Verificare che il Cd inserito sia compatibile con il lettore. Pulire la superficie di lettura del CD, verificare che non sia segnata. Se la masterizzazione del CD non è stata finalizzata è possibile che il CD non venga riprodotto. Pulire la lente del lettore CD.

Connessione ad apparato di riproduzione esterno

Utilizzando un cavo con due spinotti jack standard 3,5 mm è possibile collegare un apparecchio esterno quale Mp3 Player, Discman, Walkman ecc. all'apparecchio utilizzando l'ingresso AUX IN.

Collegare uno spinotto al Player esterno e l'altro spinotto alla presa AUX IN del RCD 3842.

Spostare il selettore 4 su (AUX) MP3 e avviare la riproduzione musicale dall'apparecchio esterno, l'audio sarà udibile sul RCD 3842.

Informazioni per la salvaguardia dell'ambiente

	TRATTAMENTO DEI RIFIUTI DELLE APPARECCHIATURE ELETTRICHE ED ELETTRONICHE	
---	---	--

Il prodotto al termine del suo ciclo di vita deve essere smaltito seguendo le norme vigenti relative allo smaltimento differenziato e non può essere trattato come un semplice rifiuto urbano.

Il prodotto deve essere smaltito presso i centri di raccolta dedicati o deve essere restituito al rivenditore nel caso si voglia sostituire il prodotto con un altro equivalente nuovo.

Il *costruttore* si farà carico delle spese necessarie allo smaltimento del prodotto secondo quanto prescritto dalla legge

Il prodotto è composto da parti non biodegradabili e sostanze che possono inquinare l'ambiente circostante se non opportunamente smaltite. Inoltre parte di questi materiali possono essere riciclati evitando l'inquinamento dell'ambiente. E' vostro e nostro dovere contribuire alla salute dell'ambiente.

<p>Il simbolo</p> 	<p>Indica che il prodotto risponde ai requisiti richiesti dalle nuove direttive introdotte a tutela dell'ambiente (2002/96/EC, 2003/108/EC, 2002/95/EC) e che deve essere smaltito in modo appropriato al termine del suo ciclo di vita. Chiedere informazioni alle autorità locali in merito alle zone dedicate allo smaltimento dei rifiuti. Chi non smaltisce il prodotto seguendo quanto indicato in questo paragrafo ne risponde secondo le norme vigenti.</p>
--	---

 Le batterie scariche non devono rimanere inserite nel vano batterie ma sostituite con batterie nuove.

Le batterie esauste non devono essere gettate nel fuoco, non devono essere utilizzate da bambini o incapaci e non devono essere abbandonate nell'ambiente in cui viviamo, ma smaltite secondo legge negli appositi punti di raccolta.

Manutenzione del Sistema

Pulizia dell'apparecchio

Prima di ogni operazione di pulizia, spegnere l'apparecchio e scollegare la spina dalla presa di alimentazione.

La superficie esterna dell'apparecchio può essere pulita con un panno morbido inumidito con acqua tiepida.

Non utilizzare diluenti, prodotti abrasivi in genere, detersivi per plastica, per vetro o simili.

Questi potrebbero rovinare la superficie esterna.

Non spruzzare liquidi sull'apparecchio previo infiltrazioni dannose.

Caratteristiche tecniche

Dati tecnici

Alimentazione: AC 230 V 50 Hz, DC 12 V (8 x 1,5 V tipo UM2) batterie alcaline.

Potenza AC: 16 W

Dimensioni (L x P x H) mm: 280 x 220 x 145

Temperature funzionali: (+5°C ~ +35°C)

Bande frequenze radio: AM (522 – 1620) KHz; FM (87.5 – 108) MHz

Sezione CD

Pickup ottico: 3 raggi laser

Risposta in frequenza: 100 Hz – 16 KHz

Compatibile con CD R/RW

Sezione cassette

Sistema di registrazione a 2 tracce 2 canali (stereo)

Risposta in frequenza: 125 Hz – 6.3 KHz

Wow and Flutter 0.35 % WRMS (JIS)

Sezione audio

Potenza d'uscita: 2,5 Watt x 2

Impedenza cuffie: 4 ~ 32 Ohms

Formati di file audio compatibili: MP3/WMA

Compatibile con CD R/RW/MP3

Il produttore si riserva il diritto di apportare su questo apparecchio modifiche ELETTRICHE - TECNICHE - ESTETICHE e/o sostituire parti senza alcun preavviso, ove lo ritenesse più opportuno, per offrire sempre un prodotto affidabile, di lunga durata e con tecnologia avanzata.

MADE IN P.R.C.



SERVIZIO GARANZIA

(+39) 059 8178164

ASSISTENZA TECNICA PRODOTTI

Chiama direttamente il nostro numero per l'assistenza post vendita, i nostri operatori risolveranno i tuoi problemi!!

Importato e distribuito da: DMEDIA COMMERCE S.p.A.

Sede legale: via Aretina 25, 50065 Sieci - Pontassieve (FI) – ITALY

Sede logistica e post vendita: via A. Moro 41, 41030 Bomporto (MO) - ITALY



DMEDIA COMMERCE S.p.A.

Sede legale: via Aretina 25, 50065 Sieci - Pontassieve (FI) - ITALY

Sede logistica e post vendita: via A. Moro 41, 41030 Bompoto (MO) - ITALY